

GEBRUIKERS HANDLEIDING

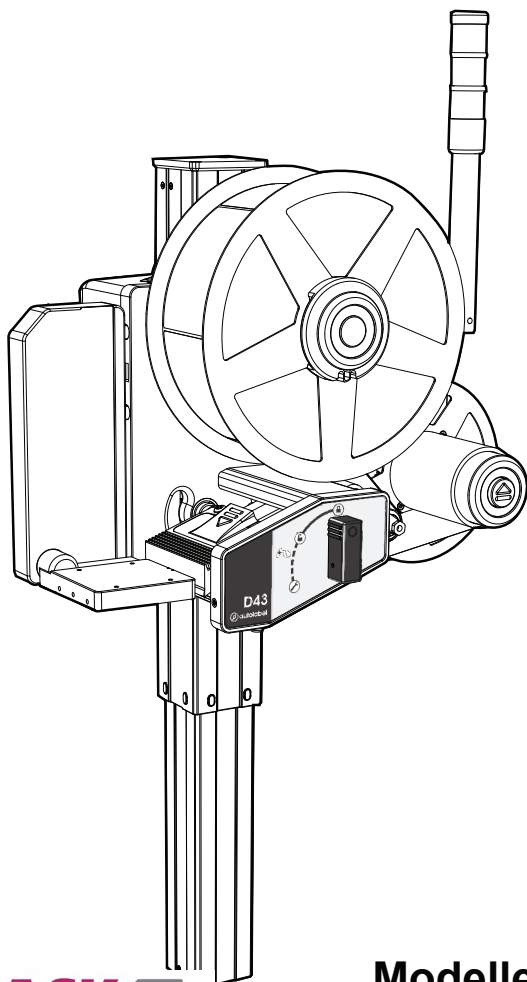

Modellen: D43 / T43 / T63

CODIPACK GROUP

Industrielaan 8
2250 Olen
info@codipack.com
+32 14 25 40 40

Esp 222A
5633AC Eindhoven
info@codipack.com
+31 40 241 00 30

VEILIGHEID

Om de werkomgeving zo veilig mogelijk te maken, volg dan de instructies, mogelijke wet-en regelgeving en respecteer de bescherming, borden en stickers die op of in de buurt van de machine zijn gemonteerd. Gebruik en onderhoud van het systeem met zorg.

Elke gebruiker of exploitant is verantwoordelijk om ervoor te zorgen dat de veiligheid instructie wordt gevolgd bij het gebruik van het systeem.

LEES ZORGVULDIG DE VOLGENDE VEILIGHEIDSINSTRUCTIE

- Elke gebruiker zal eerst deze handleiding moeten lezen en begrijpen voordat het systeem gebruikt wordt.
- Houdt deze handleiding in de buurt van het systeem.
- Gebruik het systeem alleen als deze correct is gemonteerd en gezekerd.
- Laat al het service werk, wat niet in deze handleiding staat, over aan getraind personeel.
- Verwijder geen kappen en houdt alle delen van het systeem gesloten.
- Graag geen vingers, handen of andere lichaamsdelen te plaatsen binnen het werkgebied van het systeem. En blijf uit de buurt van alle bewegende delen tijdens het gebruik.
- De printkop kan zeer heet worden, raak deze niet aan tot hij is afgekoeld.
- Spuit geen water op het systeem.
- Gebruik beschermende handschoenen en een veiligheidsbril bij het gebruik van schoonmaakvloeistof.
- Haal de stekker uit het systeem en betrek onmiddellijk getraind personeel tijdens de volgende situaties:
 1. Het netsnoer of de stekker is beschadigd of versleten.
 2. Water of een andere vloeistof is gemorst op het systeem.
 3. Het systeem is gevallen of enige onderdelen zijn beschadigd.

WAARSCHUWINGSAFBEELDINGEN

Afhankelijk van het type applicator en configuratie, kan het systeem voorzien waarschuwing en instructiebordjes. Volg de aanwijzingen op deze signalisatie en moedig andere mensen aan om dit ook te doen.
Voorbeeld: PLET GEVAAR

RISICO'S

Het aanbevolen oplosmiddel te gebruiken voor het reinigen van de printkop en druk roller is isopropylalcohol, ook wel bekend als isopropanol. Het is gevaarlijk in geval van contact met de ogen, van inslikken, inademen en weinig gevaarlijk in geval van contact met de huid. Isopropyl alcohol is ook brandbaar.

Lees, begrijp en volg de instructies in het Material Safety Data Sheet (MSDS) van de reiniging oplosmiddel vóór gebruik.

OVERZICHT

D43

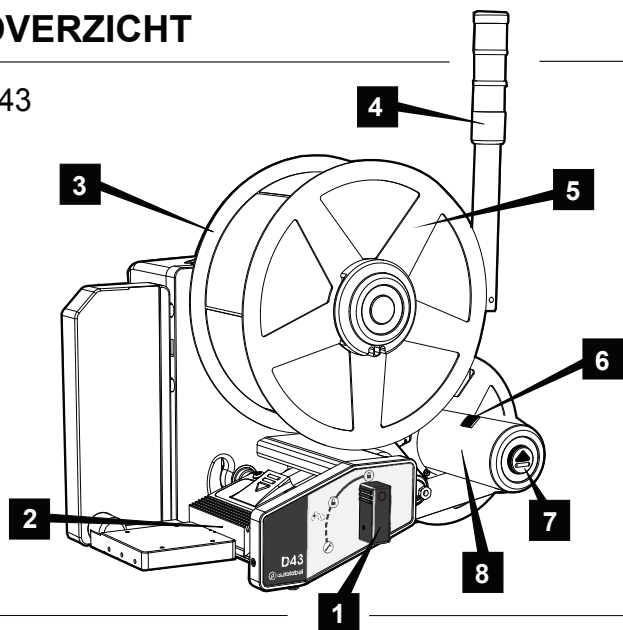

- 1 - Printkop hevel
- 2 - Printkop
- 3 - Binnenste afwikkelschijf
- 4 - Statuslamp
- 5 - Buitenste afwikkelschijf
- 6 - Rugpapier knipper
- 7 - De-blokkeerknop rugpapier
- 8 - Opwind init

T43/ T63

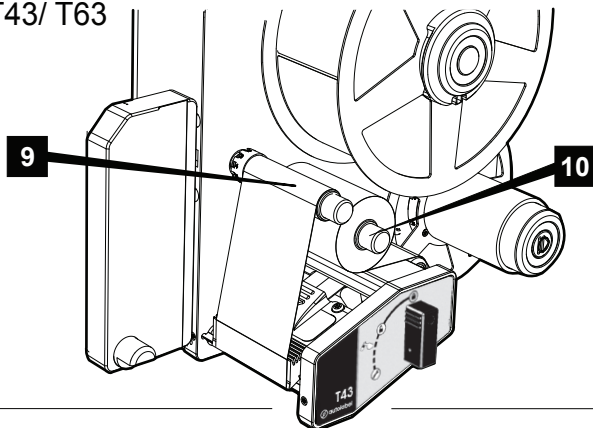

- 9 - Ribbon opwickelas
- 10 - Ribbon afwickelas

D43/ T43/ T63

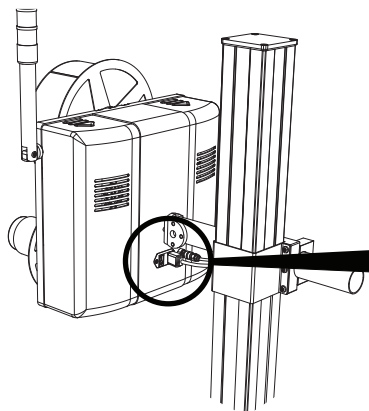

- 11 - Aan/uit schakelaar

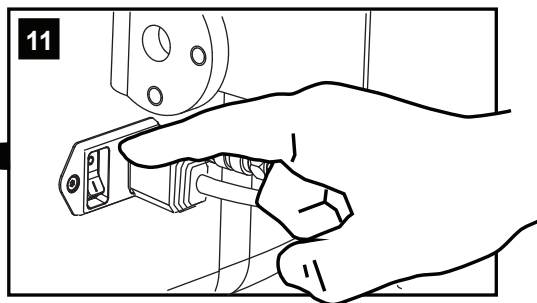

OVERZICHT

TOUCH PANEEL

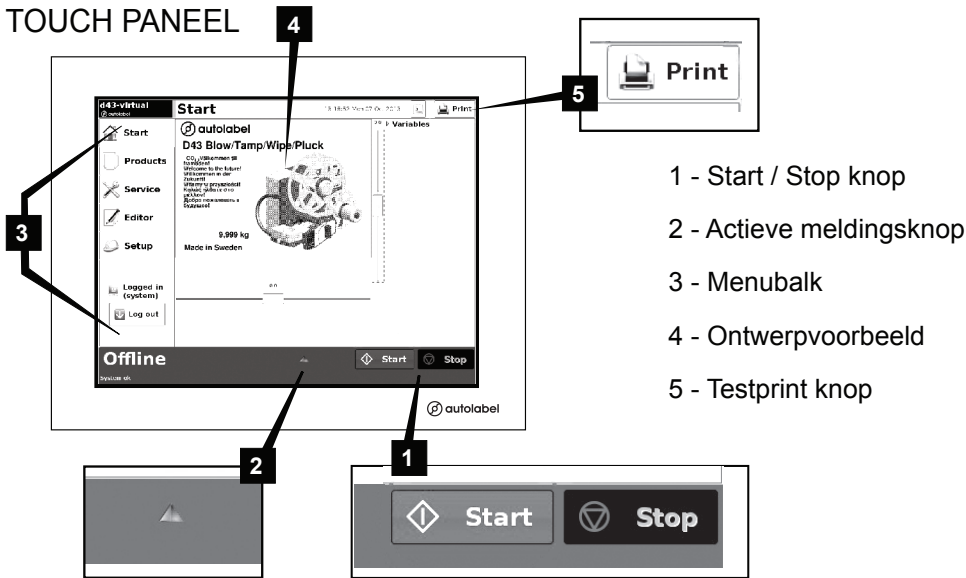

- 1 - Start / Stop knop
- 2 - Actieve meldingsknop
- 3 - Menubalk
- 4 - Ontwerpvoorbeeld
- 5 - Testprint knop



- 6 - Overzicht actieve meldingen
- 7 - Reset knop

CONTROLE PANEEL

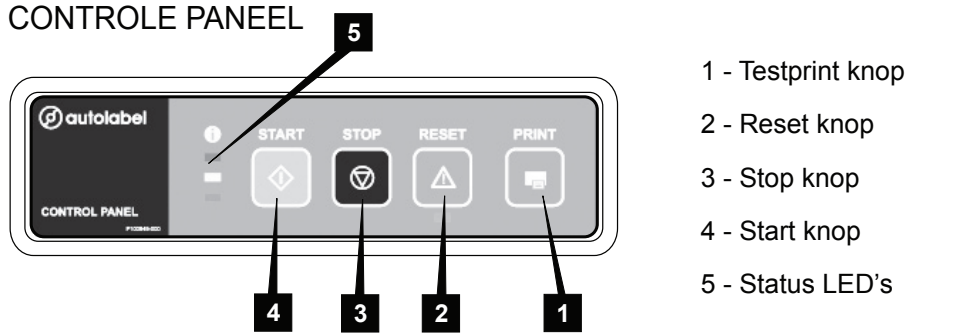

- 1 - Testprint knop
- 2 - Reset knop
- 3 - Stop knop
- 4 - Start knop
- 5 - Status LED's

HANDELING

LABELROL WISSELEN

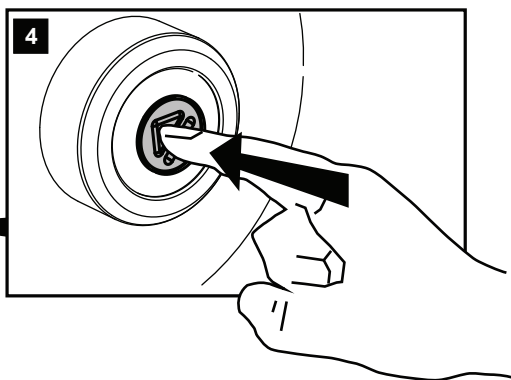
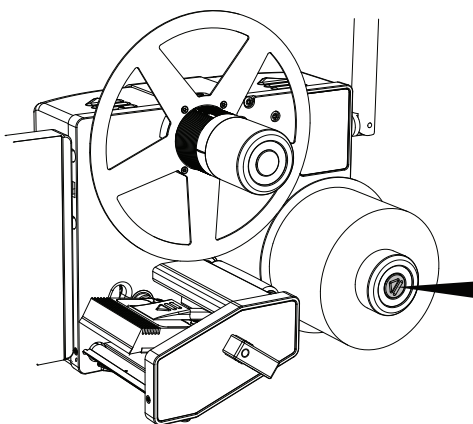
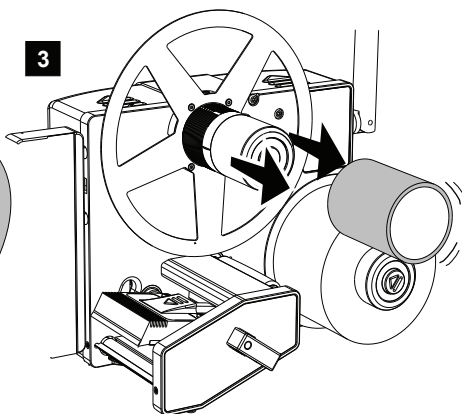
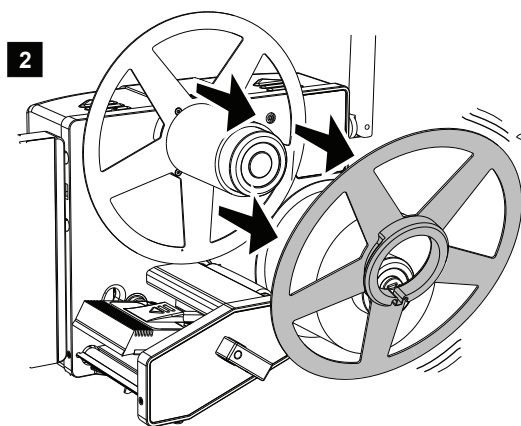
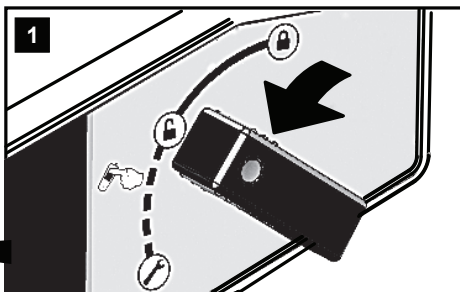
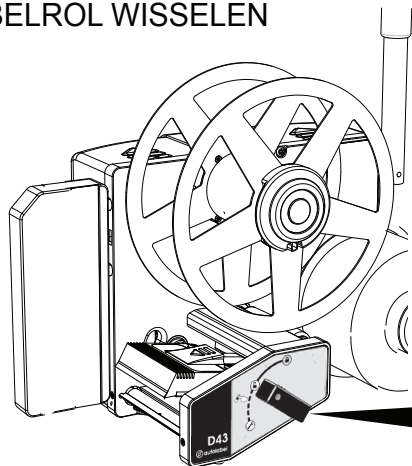

HANDELING

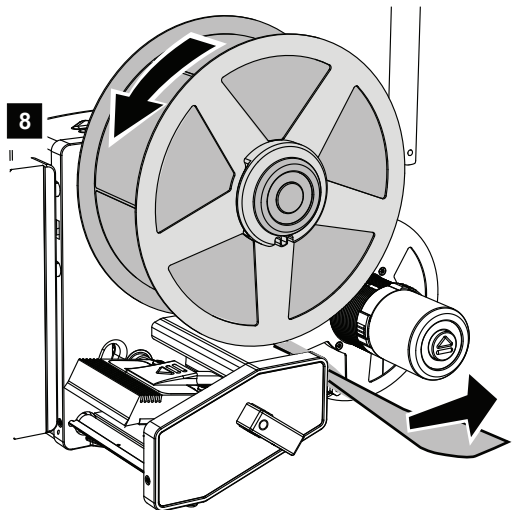
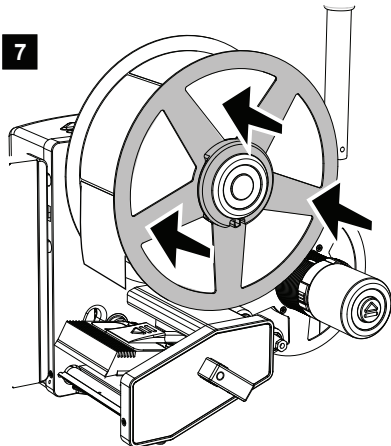
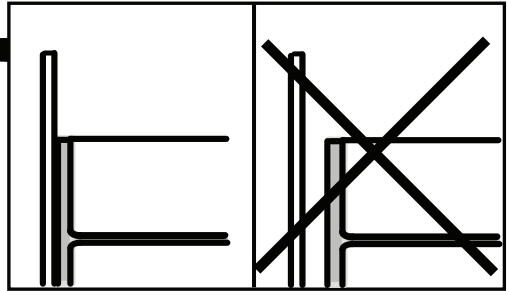
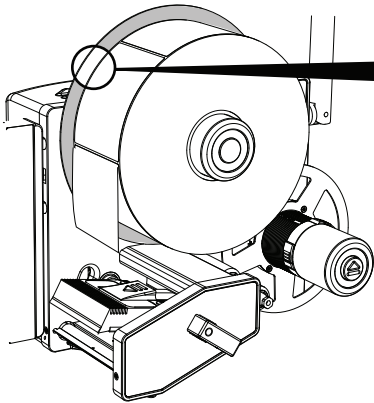
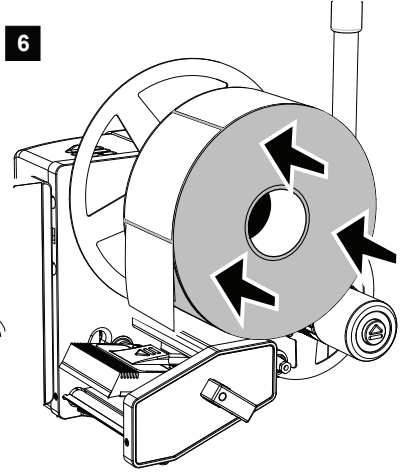
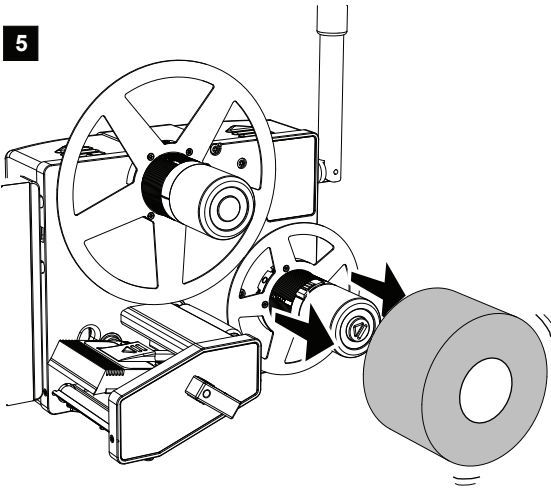

LABELROL WISSELEN

9

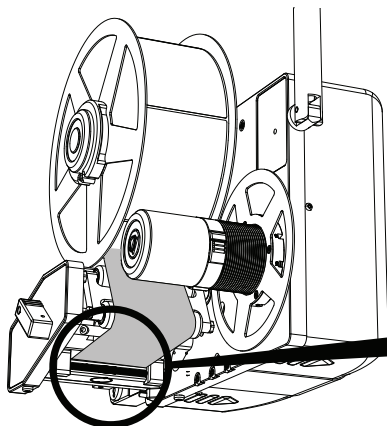
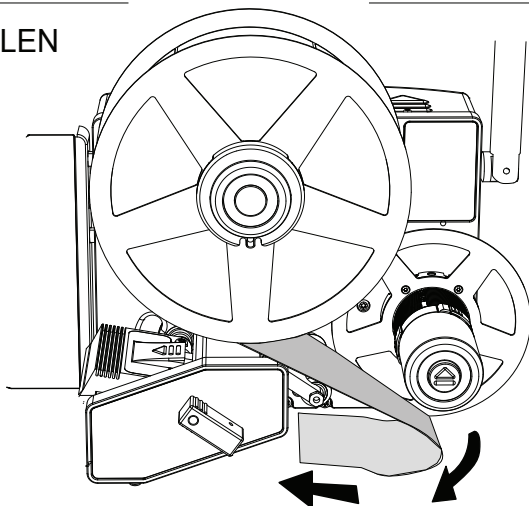

10

11

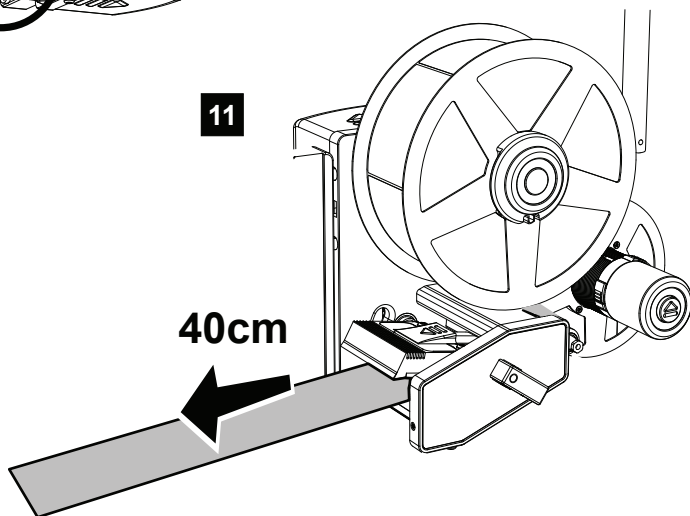

HANDELING

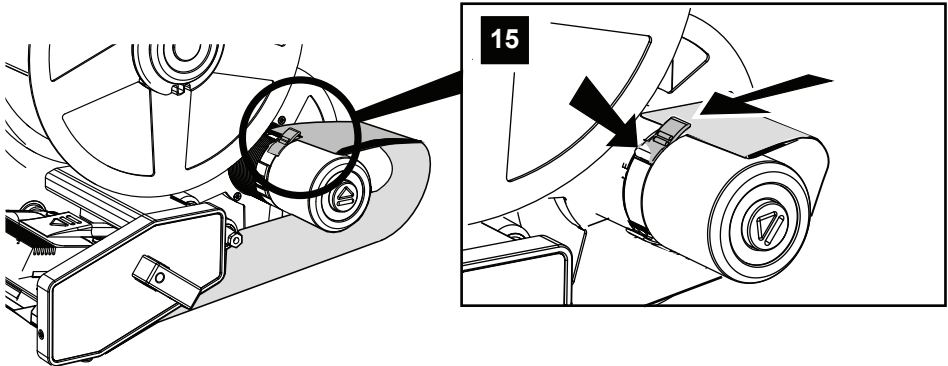
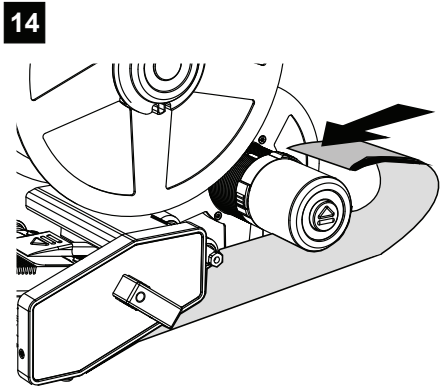
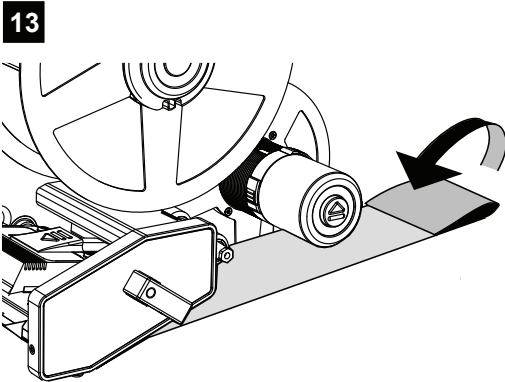
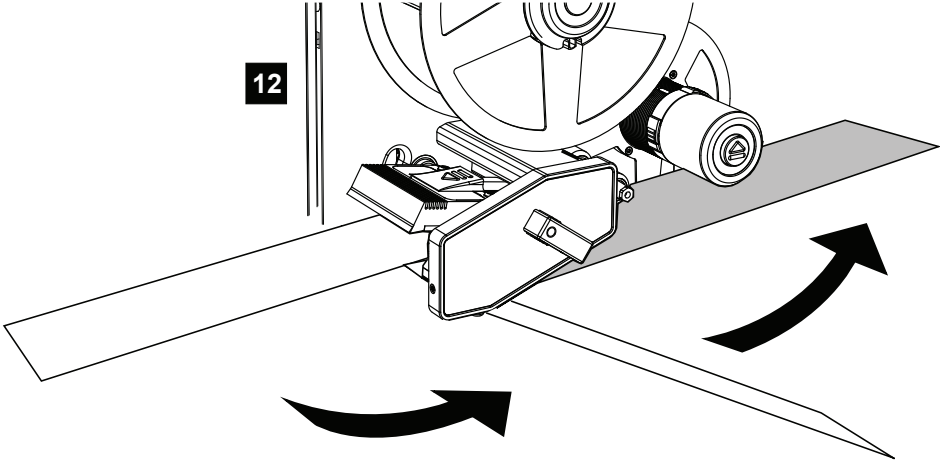

LABELROL WISSELEN

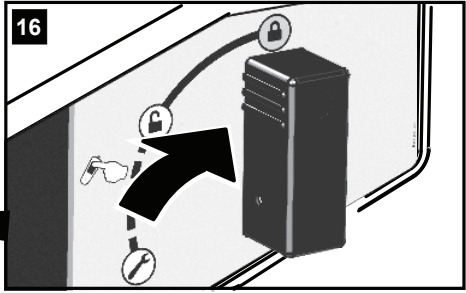
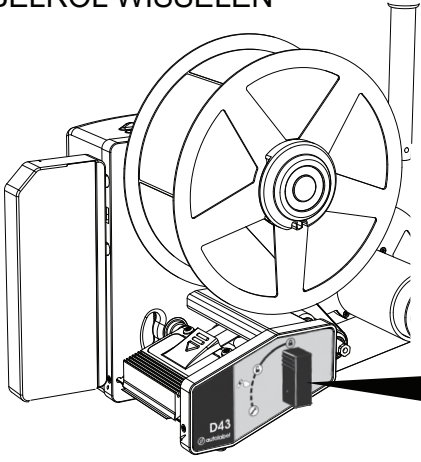

17

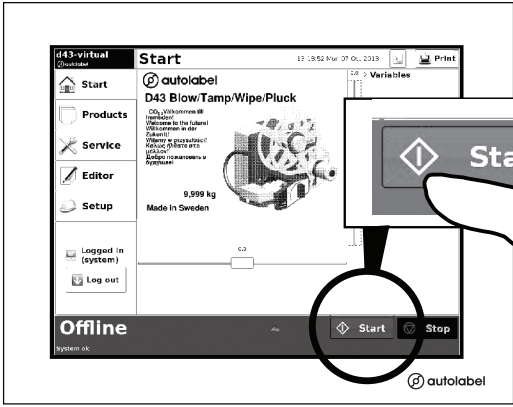

OF



HANDELING

RIBBONROL WISSELEN (T43/T63)

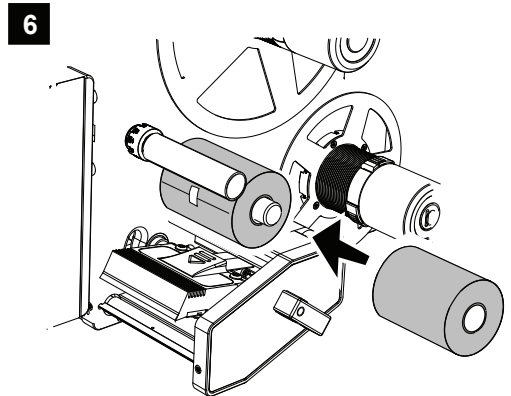
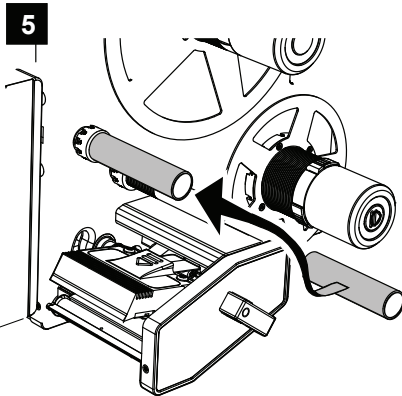
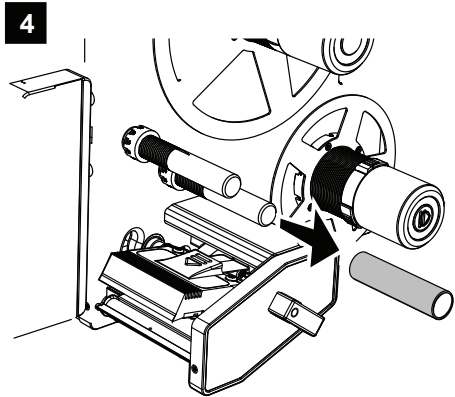
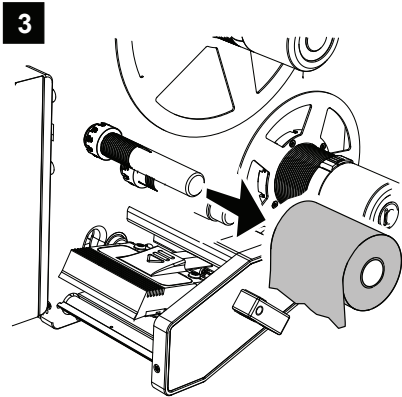
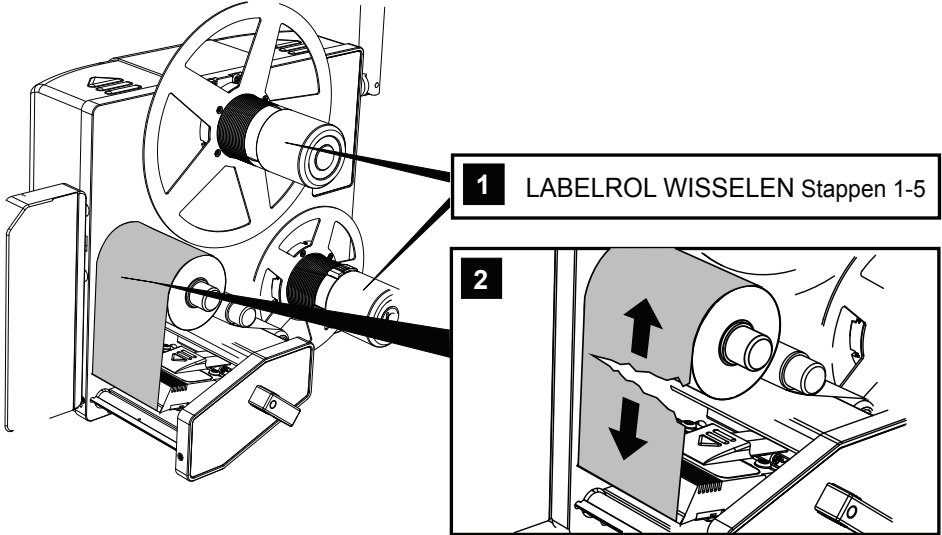

RIBBONROL WISSELEN

7

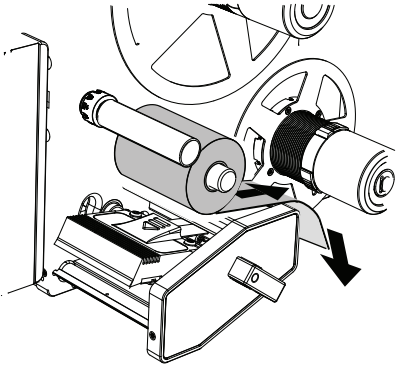

8

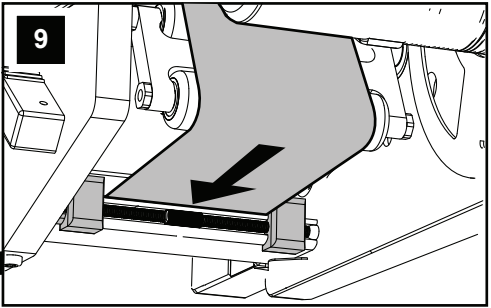
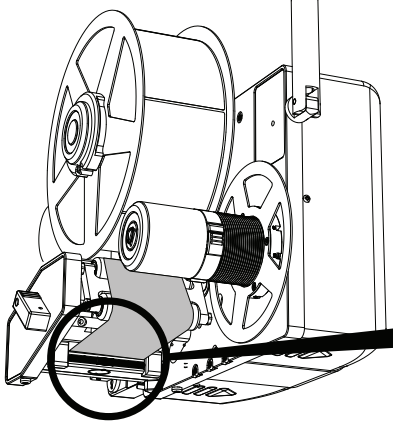
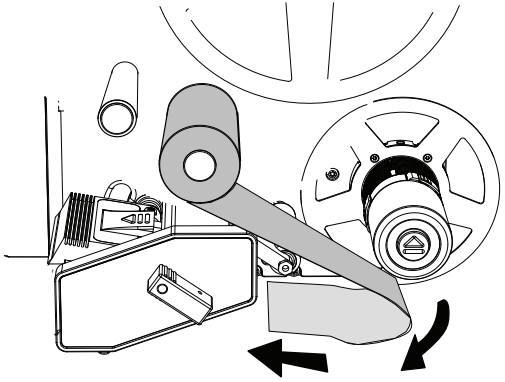

10

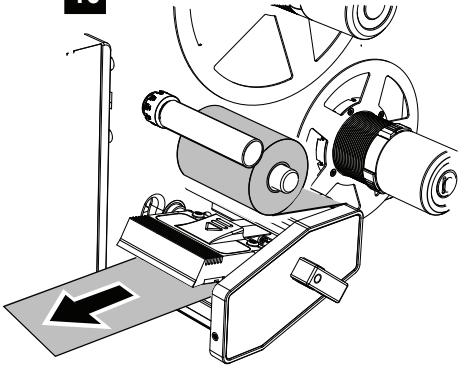

11

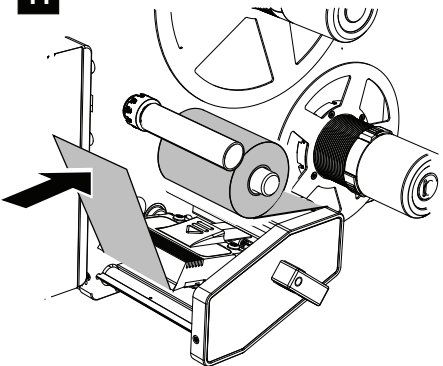

HANDELING

RIBBONROL WISSELEN

18
17
16
15
14
13
12
11
10
9
8
7
6
5
4
3
2
1

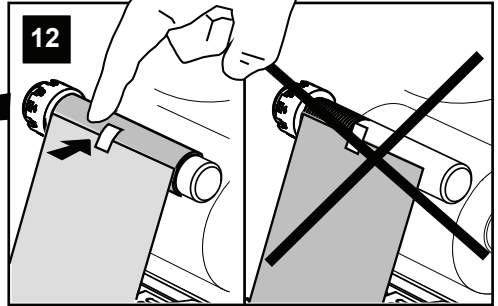
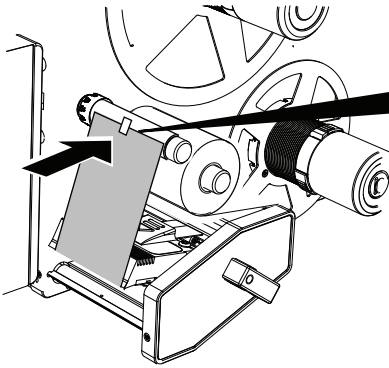

12
Maak altijd gebruik van een kartonnen kern

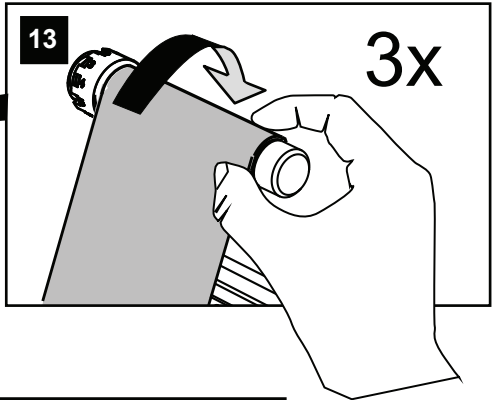
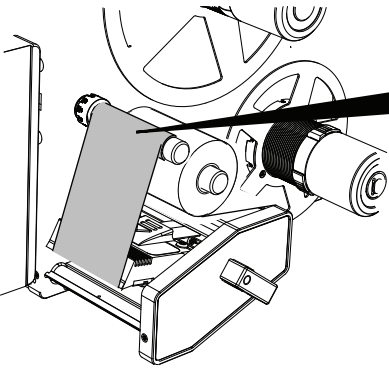

14 LABELROL WISSELEN Stappen 6-17

LABELBREEKTE INSTELLEN

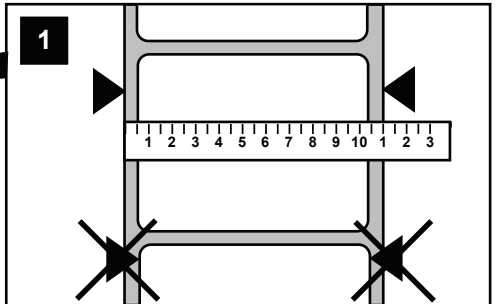
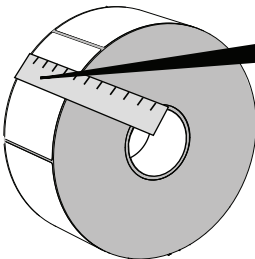

LABELBREEDTE INSTELLEN

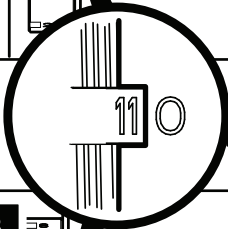
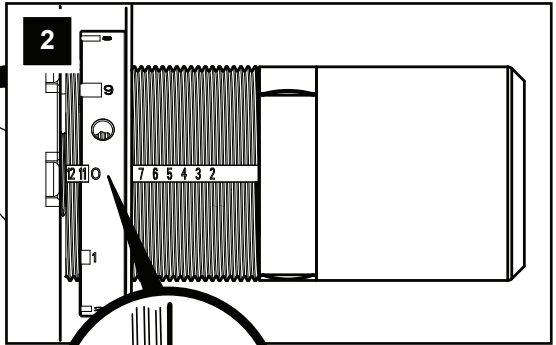
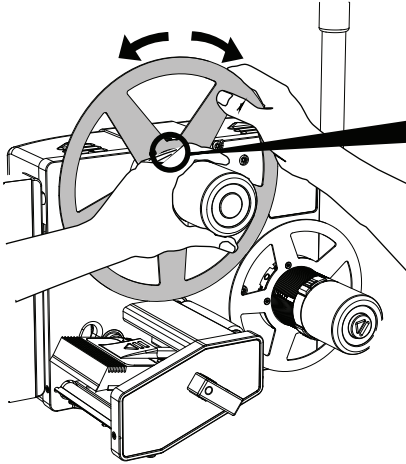

11cm+0mm=110mm

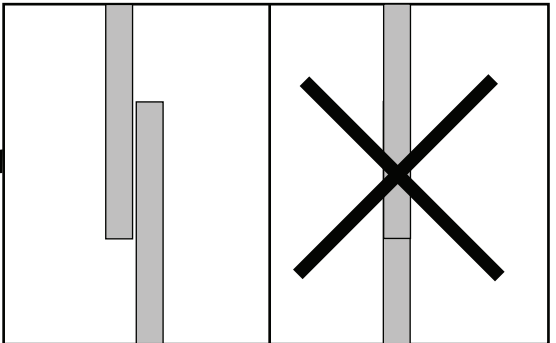
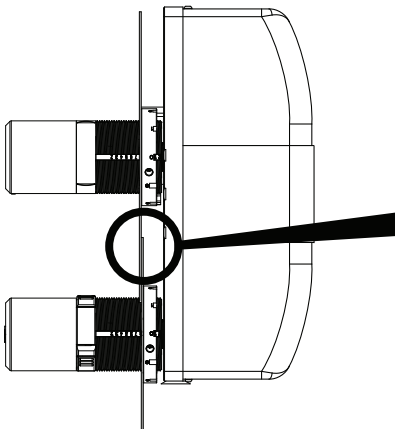
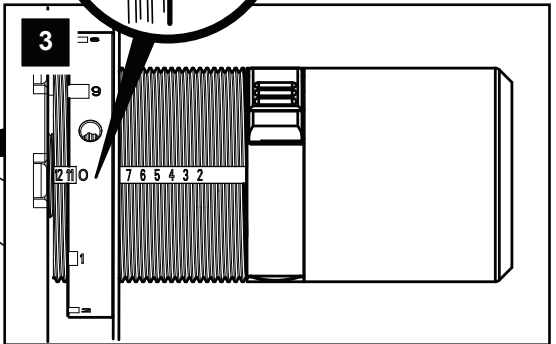
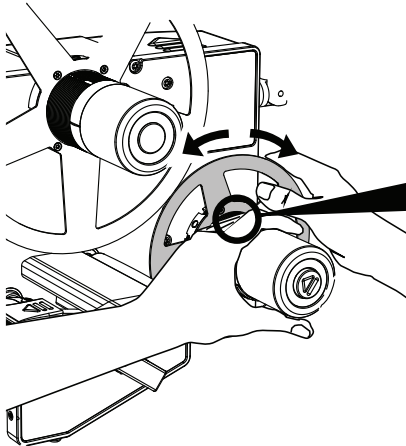

HANDELING

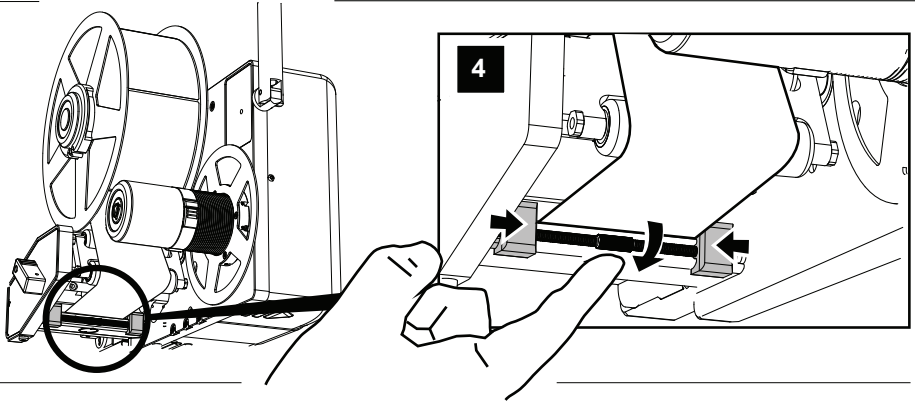

RIBBONBREEDTE INSTELLEN (T43/T63)

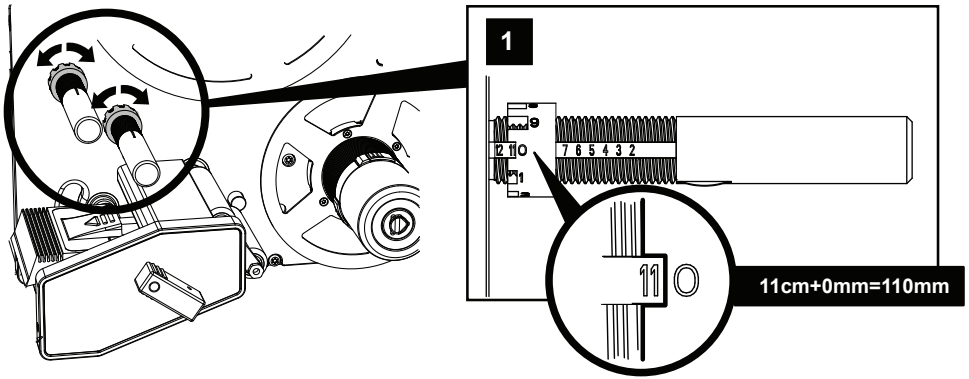

LABELLENGTE INSTELLEN (BLOW APPLICATOR)

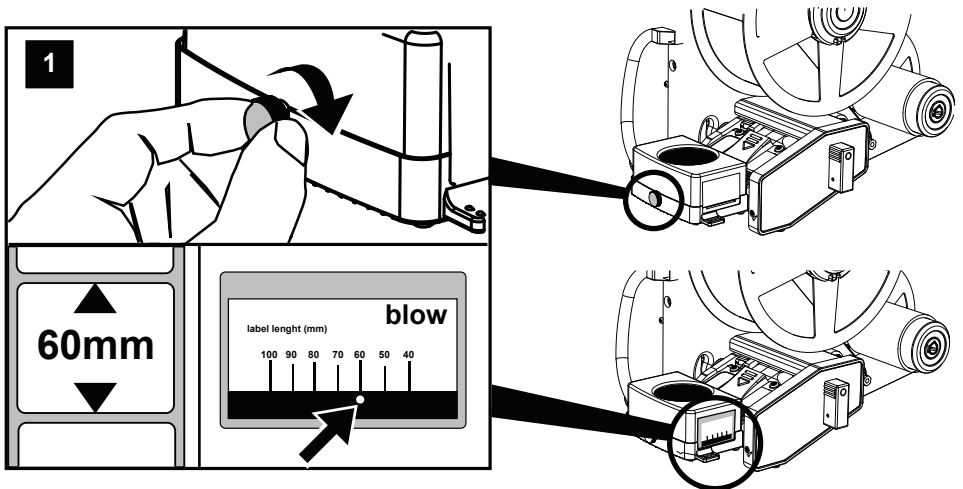

REINIGEN

REINIGEN VAN PRINTKOP EN PRINTROLLER

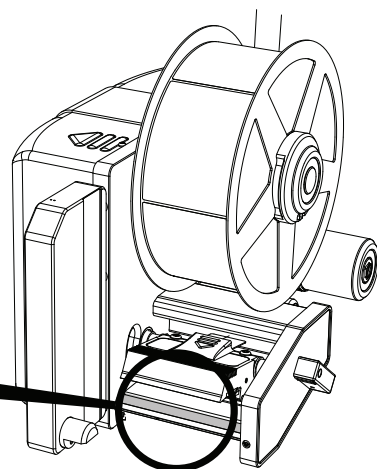
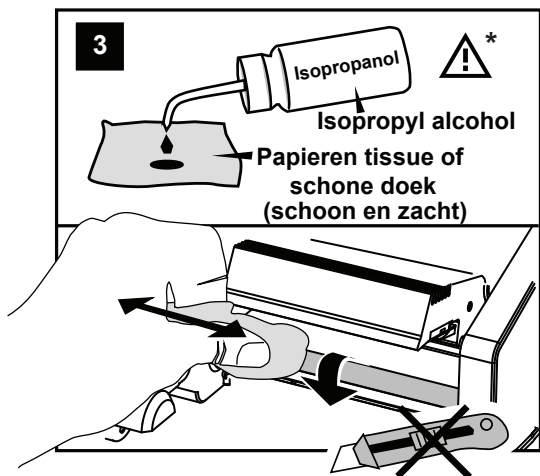
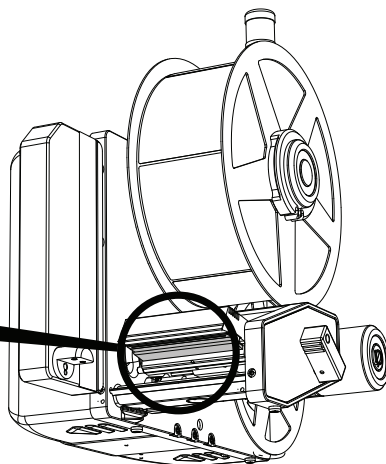
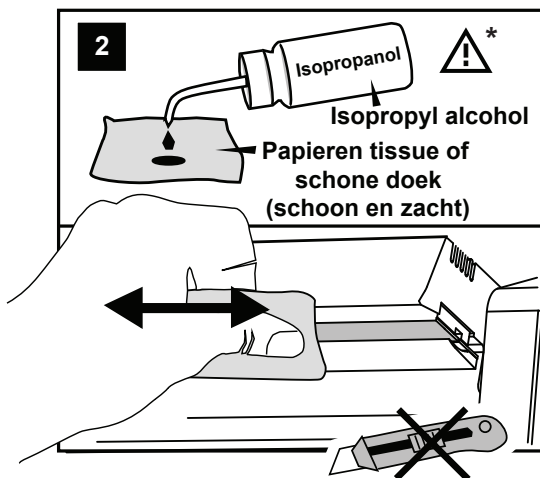
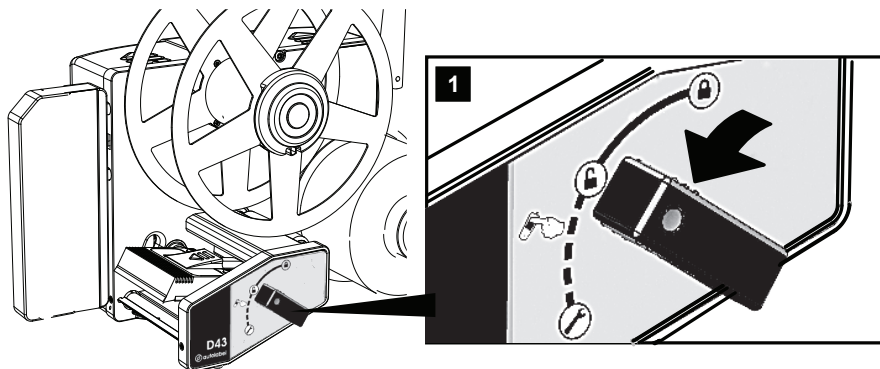

HET OPLOSSEN VAN PROBLEMEN

TEKST OP LABEL SLECHTE KWALITEIT / STREPEN



- Controleer of de juiste label kwaliteit en correcte lint kwaliteit wordt gebruikt
 - Reinig de printkop. (zie hoofdstuk REINIGEN VAN PRINTKOP EN PRINTROLLER)
- Indien niet OK, neem contact op met uw servicemonteur om de printkop te vervangen

TEKST VERKEERD GEPLAATST OP LABEL (BREEDTE)



- Controleer of de juiste label grootte wordt gebruikt voor de geselecteerde afdraktaak
 - Controleer de positie van het papier (zie LABELBREEDTE SETTING)
- Indien niet OK, neem contact op met uw servicemonteur om de opmaak te corrigeren

TEKST VERKEERD GEPLAATST OP LABEL (LENGTE)



- Controleer of de juiste label grootte wordt gebruikt voor de geselecteerde afdraktaak
- Reinig de printrol, printkop en printkop-profiel (zie REINIGING)

Indien niet OK, neem contact op met uw servicemonteur om de printrol te vervangen

LABEL WORDT NIET AANGEBRACHT OF NIET OP DE JUISTE POSITIE

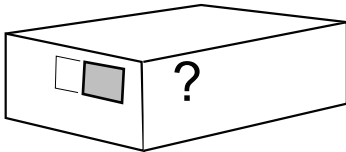

- Reinig de printrol, printkop en printkop-profiel (zie REINIGING)
- Bij gebruik van ronde of niet rechthoekige labels, controleer de papiergeleider positie (zie LABELBREEDTE SETTING)

Indien niet OK, neem contact op met uw servicemonteur

GEEN LABELS ALARM NA VERVANGEN VAN LABELROL



- Reinig de printrol, printkop en printkop-profiel (zie REINIGING)

Indien niet OK, neem contact op met uw servicemonteur om de printrol te vervangen

IN GEVAL VAN ANDERE FOUTEN

1. Zet het systeem niet uit
2. Noteer tijd en symptoom
3. Neem contact op met uw servicemonteur